

RUPES®

Via Marconi, 3/A - Loc. Vermezzo
20071 VERMEZZO CON ZELO (MI) - ITALY
Tel +39 02 946941 - Fax +39 02 94941040
e-mail: info_rupes@rupes.it - www.rupes.com

9HC185LT

- 2 EN - 18V Lithium-Ion Dual Port Battery Charger for RUPES 9HB185LT
INSTRUCTION MANUAL (Original version)
- 7 FR - Chargeur de batterie pour 2 batteries RUPES lithium-ions de 9HB185LT
MODE D'EMPLOI (Version originale)
- 12 ES - Cargador de doble puerto para batería de iones de litio 18V para RUPES 9HB185LT
MANUAL DE INSTRUCCIONES (Versión original)





WARNING: For your personal safety, READ and UNDERSTAND the instruction manual before using
AVERTISSEMENT: Pour réduire le risque de blessures, l'utilisateur doit lire le manuel d'instruction
ADVERTENCIA: Para reducir el riesgo de lesiones, el usuario debe leer el manual de instrucciones



SAVE THESE INSTRUCTIONS
VEUILLEZ CONSERVER CES INSTRUCTIONS
CONSERVE ESTAS INSTRUCCIONES

EXPLANATION OF SIGNAL WORD

 **WARNING:** Indicates a potentially hazardous situation, which, if not avoided, could result in **death or serious injury and/or property damage.**





 **CAUTION:** Indicates a potentially hazardous situation, which, if not avoided, may result in **minor or moderate injury and/or property damage.**

 **NOTICE:** Indicates a potentially hazardous situation, which, if not avoided, **may result in property damage.**

INTENDED USE

This **RUPES 18V Li-ION Battery Charger 9HC185LT** is intended to be used solely to charge the **Rupes 18V Li-ION Battery pack 9HB185LT**. It is expected that all users be fully trained in the safe operation of the charger. Use for any other application has not been evaluated by Rupes and may lead to an unsafe condition. This power unit is intended to be correctly orientated in a floor mount position. **Don't charge non-rechargeable batteries.**

Summary of device labels containing safety information

	WARNING: To reduce the risk of injury, user must read instruction manual	Hz	Hertz
W	Watt	A	Ampere
V ~	Volts Alternating Current		For Indoor Use Only
V —	Volts Direct current	BFP	Back-feed Protection indication
	Double insulated (Class II)		Fuse

 **WARNING**

- The device is not to be used by persons (including children) with reduced physical, sensory or mental capabilities, or lack of experience or knowledge, unless they have been given supervision or after they have been given instructions concerning the safe handling of the appliance and understood the dangers inherent to it. Children must not play with the device. Cleaning and maintenance to be carried out by the user must not be carried out by children without supervision.
- **To reduce the risk of injury, charge Rupes 18V Li-ION Battery pack 9HB185LT only in its Rupes 18V Li-ION Battery Charger 9HC185LT.** Other types of chargers may cause personal injury or damage. Battery tool and charger are not compatible with NiCd systems. Do not wire a battery tool to a power supply plug or car cigarette lighter. Battery tool will be permanently disabled or damaged.
- **Avoid dangerous environments.** Do not charge battery tool in rain, snow, damp or wet locations. Do not use battery tool or charger in the presence of explosive atmospheres (gaseous fumes, dust or flammable materials) because sparks may be generated when inserting or removing battery tool, possibly causing fire.
- **Charge in a well ventilated area.** Do not block charger vents. Keep them clear to allow proper ventilation. Do not allow smoking or open flames near a charging battery tool. Vented gases may explode.
- **Maintain charger cord.** When unplugging charger, pull plug rather than cord to reduce the risk of damage to the electrical plug and cord. Never carry charger by its cord. Keep cord from heat, oil and sharp edges. Make sure cord will not be stepped on, tripped over or subjected to damage or stress. Do not use charger with damaged cord or plug. Have a damaged cord replaced immediately.
- **Do not use an extension cord unless it is absolutely necessary.** Using the wrong, damaged or improperly wired extension cord could result in the risk of fire and electrical shock. If an extension cord must be used, plug the charger into a properly wired 16 gauge or larger extension cord with pins that are the same number, size and shape as the pins of the charger. Make sure that the extension cord is in good electrical condition.
- **Charger is rated for 100-240 Volt AC. For technical data refer to the label of Rupes 18V Li-ION Battery Charger 9HC185LT. Charger must be plugged into an appropriate receptacle.**
- **Unplug charger when not in use.** Remove battery tool from the unplugged charger.
- **To reduce the risk of electric shock, always unplug charger before cleaning or maintenance.** Use a Ground Fault Circuit Interrupter (GFCI) to reduce shock hazards.
- **Do not burn or incinerate tool battery pack.** Battery pack may explode, causing personal injury or damage. Toxic fumes and materials are created when battery pack is burned.
- **Do not crush, drop or damage tool battery pack.** Do not use a tool battery pack or charger that has received a sharp blow, been dropped, run-over, or damaged in any way (e.g. pierced with a nail, hit with a hammer, stepped on).
- **Do not disassemble.** Incorrect reassembly may result in the risk of electric shock, fire or exposure to battery chemicals. If it is damaged, take it to a Rupes service facility.

- **Battery chemicals cause serious burns.** Never allow contact with skin, eyes or mouth. If a damaged tool battery pack leaks battery chemicals, use rubber or neoprene gloves to dispose of it. If skin is exposed to battery fluids, wash with soap and water and rinse with vinegar. If eyes are exposed to battery chemicals, immediately flush with water for 20 minutes and seek medical attention. Remove and dispose of contaminated clothing.
- **Do not short circuit.** A battery operated tool's battery pack will short circuit if a metal object makes a connection between the positive and negative contacts on the tool's battery pack. Do not place a battery operated tool near anything that may cause a short circuit, such as coins, keys or nails. A short circuited battery tool pack may cause fire and personal injury.
- **Store your battery operated tool and charger in a cool, dry place.** Do not store the tool's battery pack where temperatures may exceed 50°C (120°F) such as in direct sunlight, a vehicle or metal building during the summer.

READ AND SAVE ALL INSTRUCTIONS FOR FUTURE REFERENCE

FUNCTIONAL DESCRIPTION

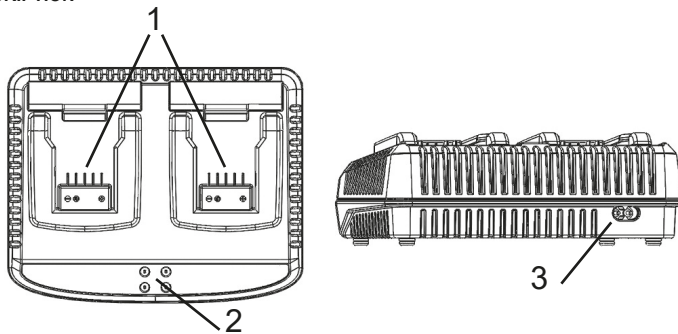

Specification		
Part	Description	Function
1	Recharging Seats	Seats for battery recharging
2	Charger control panel	Shows the charger status
3	Socket	Electric cord connection socket

CHARGER CONTROL PANEL

<p>GREEN LED blinking: Overheating protection and charging is paused</p>		<p>GREEN LED on: Charging completed or standby</p>
<p>RED LED blinking: Battery damaged and charging interrupted</p>		<p>RED LED on: Charging in progress</p>

TECHNICAL SPECIFICATIONS



WARNING: for technical data refer to the label of charger 9HC185LT

TYPE	Charger 9HC185LT
Input Volts (VAC)	100-240
Input frequency (Hz)	50/60
Power (W)	150
Charging time (with 9HB185LT)	50 min ± 5%
Output Volts (VDC)	18
Output Amps (A)	6



WARNING: to reduce the risk of injury or explosion, never burn or incinerate a tool's battery pack even if it is damaged, dead or completely discharged. When burned, toxic fumes and materials are created.

CHARGER 9HC185LT OPERATION



WARNING: to reduce the risk of injury and property damage use only a provided cable. In a case of loose or damage of the cable contact Rupes service center.

Correspondence between Voltage and plugs	
Voltage	Plug Type
100-130V	Type A
220-240V	Type C (CEE 7/17) Type G Type I



WARNING: before connect the cable to the electric socket check if the voltage of the electric socket coincides with the Voltage specified in the label of Li-ION Battery Charger 9HC185LT.



WARNING: charge Rupes Li-ION Battery pack 9HB185LT only in the RUPES 18V Lithium-Ion Dual Port Battery Charger 9HC185LT. Other types of batteries may cause personal injury and damage. This tool's battery pack and charger are not compatible with NiCd or NiMH systems.

When to charge

Charge your battery tool when convenient for you and your job. The Rupes 18V Hybrid tool Battery pack does not develop "memory" when charged after only a partial discharge. It is not necessary to run down the battery tool pack before placing it on the charger.

Use the led lever indication on 18V Li-ION Battery pack 9HB185LT to determine when to charge it:

- Four leds: from 100% to 75% batteries charge
- Three leds: from 75% to 50% batteries charge
- Two leds: from 50% to 25% batteries charge
- One led: from 25% to 0% batteries charge
- One led Blinking: 0% battery charge: the tool does not start.

How to charge

Plug the charger into the power supply socket: the green light will firmly turn on (stand by). Place the battery pack into the seat by sliding it from the top: the red light will firmly turn on (the battery is charging).

When two battery packs are inserted at the same time, the charger will start charging the battery pack with higher residual charge. When the first battery pack has finished charging, the battery charger will start charging the second battery pack.

A fully discharged battery pack with an internal temperature in the normal range will charge in 50 minutes.

After charging is complete, the green light will firmly turn on. The charger will keep the battery pack fully charged if it is left inserted. If the red light flashes, the battery pack is damaged: contact a Rupes service facility.

Maintenance and storage



WARNING: to reduce the risk of injury, always unplug the charger before performing any maintenance. Never disassemble the battery pack, the tool or charger. Contact a Rupes service facility for all repairs (refer to "Rupes WARRANTY").

To reduce the risk of injury and damage, never immerse your battery pack, tool or charger in liquid or allow a liquid to flow inside them.

Cleaning: Clean out dust and debris from charger vents and electrical contacts by gently blowing with compressed air; wearing appropriate dust mask taking consideration of the type of material having been worked.

Only use a mild soap solution on a damp cloth to clean the battery tool and charger, keeping away from all electrical contacts. Other cleaners may contain chemicals that could cause damage to the plastic and other insulated parts. Some of these include gasoline, turpentine, lacquer thinner, chlorinated cleaning solvents, ammonia, and household detergents containing ammonia. Do not use flammable or combustible solvents (refer to previous instructions) around battery pack 9HB185LT and charger 9HC185LT.

Storage: Store battery charger at room temperature away from moisture. Do not store in damp locations where corrosion of terminals may occur.

As a general practice, it is better to unplug the battery charger and remove the battery pack when not in use. No battery damage will occur, however, if the battery pack is left plugged in the charger.

Repairs: The RUPES 18V Lithium-Ion Dual Port Battery Charger 9HC185LT has no serviceable parts.

FAILURE TO START

In a case of failure to start:

- check to make sure the prongs on the cord plug are making good contact in the outlet;
- check if the current is present in the plug.

Also, check for blown fuses or open circuit breakers in the line.

Disposing of RUPES 18V Lithium-Ion Dual Port Battery Charger 9HC185LT

Always dispose of your battery pack 9HB185LT and charger 9HC185LT according to federal, state and local regulations. Contact a recycling agency in your area for recycling locations.

DISPOSAL (WEEE DIRECTIVE)



For EU countries only: According to the European Directive on Waste from electrical and electronic equipment and its implementation in conformity with national standards, exhausted electrical equipment must be collected separately, in order to be recycled in an environmentally friendly way. The product, when it reaches the end of its life, must not be dispersed in the environment or thrown away as household waste. It must be disposed at authorized recycling centres (contact your local authorities to know where to dispose of the product according to the law). The correct disposal of the product contributes to the health and preservation of the environment. Illegal disposal of the product will entail penalties against the offenders.

FCC Compliance Statement

IMPORTANT NOTE: This equipment has been tested and found to comply with the limits for a Class A digital device, pursuant to Part 15 of the FCC rules. These limits are designed to provide a reasonable protection against harmful interference when the equipment is operated in a commercial environment.

This equipment generates, uses, and can radiate radio frequency energy and, if not installed and used in accordance with the instruction manual, may cause harmful interference to radio communications.

Operation of this equipment in a residential area is likely to cause harmful interference in which case the user will be required to correct the interference at his own expense.

NOTICE: Changes or modifications not expressly approved by the party responsible for compliance could void the user's authority to operate the equipment.

EU DECLARATION OF CONFORMITY

We declare on our responsibility that the represented device is in conformity with the directives:

2014/35/EU, 2014/30/EU, 2011/65/EU; the tests have been carried out in accordance with standard:

EN 60335-1:2012 + A11:2014 + A13:2017 + A1:2019 + A14:2019 + A2:2019 + A15:2021;

EN 60335-2-29:2021 + A1:2021;

EN 55014-1:2017 + A11:2020;

EN IEC 61000-3-2:2019 + A1:2021;

EN 61000-3-3:2013 + A1:2019;

EN 55014-2:2015;

EN 62233:2008 + AC:2008;

EN IEC 63000:2018.

Vermezzo con Zelo (MI), 30/04/2023

Technical file at:

RUPES S.p.A.

Via Marconi, 3/A - Loc. Vermezzo
20071 - Vermezzo con Zelo (MI) - Italy

RUPES[®] S.p.A. a socio unico
The President
G. Valentini

WARRANTY

Complying with current applicable regulations and subject to more favorable conditions that could apply in different countries, **RUPES** professional tools are supplied with a 12 months warranty against manufacturing defects from date of purchase. Only **RUPES** original parts and accessories must be employed with **RUPES** tools. **RUPES** is not responsible for any damages or accidents caused by not abiding to this rule and the warranty shall terminate if non-original parts are employed. Damages caused by natural wear and tear, overloading, faulty maintenance and tool usage differing from the one specified in the user guide, are not covered by this warranty. A tool which has been proven faulty must be delivered to an authorized **RUPES** service center along with its fully filled out warranty certification and document of purchase. Warranty shall be void if tool should be delivered disassembled or tampered. This warranty does not in any way imply tool's replacement. **RUPES** SpA reserves the right to make specifications or design changes to its products without further notice. **RUPES** does not accept any responsibility for any possible printing mistake. This document supersedes all previously printed one.

EXPLICATION DU MOT DE SIGNAL

 **AVERTISSEMENT:** Indique une situation dangereuse potentielle qui, si pas évitée, **pourrait entraîner la mort ou des blessures des blessures et/ou dommages matériels.**





 **PRUDENCE:** Indique une situation potentiellement dangereuse qui, si elle n'est pas évitée, **peut entraîner des problèmes mineurs ou modérés, des blessures et/ou dommages matériels.**

 **AVIS:** Indique une situation potentiellement dangereuse, qui, si non évitée, **pourrait entraîner des dommages matériels.**

UTILISATION PREVUE

Ce chargeur de **batterie Rupes 18V Li-ION 9HC185LT** est destiné à être utilisé uniquement pour **charger la batterie Rupes 18V Li-ION 9HB185LT**. Il est prévu que tous les utilisateurs soient pleinement formés à la sécurité de fonctionnement du chargeur. L'utilisation pour toute autre application n'a pas été évaluée par Rupes et peut conduire à une situation dangereuse. Cette unité de puissance est destinée à être orientée correctement dans une position de montage de plancher. **Ne chargez pas les batteries non rechargeables.**

Résumé des étiquettes de l'appareils contenant des informations de sécurité

	AVERTISSEMENT : Pour réduire le risque de blessures, l'utilisateur doit lire le manuel d'instruction	Hz	Hertz
W	Watt	A	Ampere
V ~	Volts en courant alternatif		Pour utilisation à l'intérieur seulement
V —	Volts en courant continu	BFP	Indication de protection en réalimentation automatique
	Doublement isolé (classe II)		Fusible

 **AVERTISSEMENT**

- L'appareil ne doit pas être utilisé par des personnes (dont les enfants) ayant des capacités physiques, sensorielles ou mentales réduites, ou un manque d'expérience ou de connaissances, à moins qu'elles ne soient surveillées ou qu'elles aient reçu des instructions concernant la manipulation en toute sécurité de l'appareil et aient compris les dangers qui lui sont inhérents. Les enfants ne devraient pas jouer avec l'appareil. Le nettoyage et l'entretien doit être effectué par l'utilisateur et non par des enfants sans surveillance.
- **Pour réduire le risque de blessure, chargez la batterie Rupes 18V Li-ION 9HB185LT uniquement dans son chargeur de batterie Rupes 18V Li-ION 9HC185LT.** D'autres types de chargeurs peuvent causer des blessures ou des dommages. L'outil de batterie et le chargeur ne sont pas compatibles avec les systèmes NiCd. Ne pas câbler un outil de batterie à une prise d'alimentation ou un allume-cigare. L'outil de batterie sera désactivé et endommagé de façon permanente.
- **Éviter les environnements dangereux.** Ne pas recharger un outil de la batterie sous la pluie, la neige, l'humidité ou les endroits humides. Ne pas utiliser l'outil de la batterie ou le chargeur en présence d'atmosphères explosives (fumées gazeuses, de la poussière ou des matériaux inflammables), car des étincelles peuvent être générées lors de l'insertion ou la suppression de l'outil de la batterie, provoquant éventuellement un incendie.
- **Charger dans un endroit bien ventilé.** Ne pas bloquer les événements du chargeur. Les garder propres pour permettre une bonne ventilation. Ne pas permettre de fumer ou des flammes nues près d'un outil de chargement de la batterie. Le gaz ventilé peut exploser.
- **Maintenir le cordon du chargeur.** Pour débrancher le chargeur, tirer la fiche plutôt que sur le cordon pour réduire le risque d'endommagement de la prise électrique et du cordon. Ne transporter jamais le chargeur par son cordon. Garder le cordon de la chaleur, de l'huile et des bords tranchants. S'assurer que personne marche dessus le cordon, qui ne soit pas trébuché ou soumis à des dommages ou du stress. Ne pas utiliser le chargeur avec un cordon ou une fiche endommagés. Remplacer immédiatement un cordon endommagé.
- **Ne pas utiliser une rallonge à moins qu'il ne soit absolument nécessaire.** L'utilisation d'une rallonge faux, endommagé ou mal câblé pourrait entraîner le risque d'incendie et d'électrocution. Si une rallonge doit être utilisée, brancher le chargeur dans une jauge 16 correctement câblé ou une rallonge plus longue avec des broches avec le même nombre, taille et forme que les broches du chargeur. S'assurer que la rallonge soit en bon état électrique.
- **Le chargeur est évalué pour 100-240 Volt AC. Pour les données technique se référer à l'étiquette du Chargeur de batterie 9HC185LT Rupes Li-ION.** Le chargeur doit être branché dans un récipient approprié.
- **Débrancher le chargeur lorsqu'il n'est pas utilisé.** Enlever la batterie du chargeur débranché.
- **Pour réduire le risque de choc électrique, débrancher toujours le chargeur avant le nettoyage ou l'entretien.** Utiliser un disjoncteur différentiel de fuite à la terre (DDFT) pour réduire les risques de choc.
- **Ne pas brûler ou incinérer le bloc-piles.** Le bloc-piles peut exploser et causer des blessures ou des dommages. Les vapeurs et les matières toxiques sont créés lorsque la batterie est brûlée.

- **Ne pas écraser, faire tomber ou endommager le bloc-piles.** Ne pas utiliser un bloc-piles ou chargeur qui a reçu un choc violent, il est tombé, il a été écrasé, ou endommagé de quelque façon (par exemple percé d'un clou, frappé avec un marteau, marcher dessus).
- **Ne pas démonter.** Le réassemblage incorrect peut entraîner le risque d'électrocution, d'incendie ou d'une exposition à des produits chimiques de la batterie. Si elle est endommagée, aller près un centre de service Rupes.
- **Les produits chimiques de la batterie entraînent des graves brûlures.** Ne jamais mettre en contact avec la peau, les yeux ou la bouche. Si une batterie endommagée produit des fuites de produits chimiques, utiliser des gants en caoutchouc ou en néoprène pour en disposer. Si la peau est exposée à des liquides de la batterie, laver à l'eau et au savon et rincer avec du vinaigre. Si les yeux sont exposés à des produits chimiques de la batterie, rincer immédiatement à l'eau pendant 20 minutes et consulter un médecin. Retirer et jeter les vêtements contaminés.
- **Ne pas court-circuiter.** La batterie d'un outil fonctionnant sera court-circuitée si un objet métallique établit une connexion entre les contacts positifs et négatifs sur le bloc-piles de l'outil. Ne pas placer pas un outil à piles près tout ce qui peut provoquer un court-circuit, tels que pièces de monnaie, des clés ou des clous. Un bloc-piles d'un outil court-circuité peut provoquer un incendie et des blessures corporelles.
- **Ranger votre outil actionné par la batterie et le chargeur dans un endroit frais et sec.** Ne pas ranger le bloc-piles de l'outil où les températures peuvent dépasser 50°C (120°F), comme en plein soleil, un véhicule ou un bâtiment de métal pendant l'été.

LIRE ET CONSERVER TOUTES LES INSTRUCTIONS POUR RÉFÉRENCE FUTURE

MODE D'EMPLOI

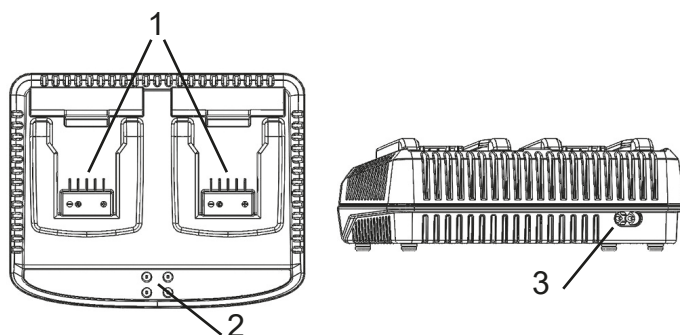

Spécification		
Partie	Description	Fonction
1	Sièges de recharge	Sièges pour la recharge des batteries
2	Charger le panneau de contrôle	Indiquer l'état du chargeur
3	Prise	Prise de connexion du câble électrique

PANNEAU DE COMMANDE DU CHARGEUR

LED VERTE clignotante:
La protection contre la surchauffe et la charge sont en pause.

DEL ROUGE clignotant: batterie endommagée et charge interrompue

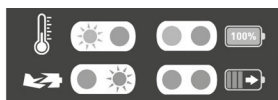

DEL Vert allumé: Recharge terminée ou en veille

DEL Rouge allumé: Recharge en cours

SPÉCIFICATIONS TECHNIQUES



AVERTISSEMENT: pour les données techniques se référer à l'étiquette du chargeur 9HC185LT

TYPE	Chargeur 9HC185LT
Volts d'entrée (VAC)	100-240
Fréquence d'entrée (Hz)	50/60
Puissance (W)	150
Temps de charge (avec 9HB185LT)	50 min ± 5%
Volts de sortie (VDC)	18
Ampères de sortie (A)	6



AVERTISSEMENT: pour réduire le risque de blessure ou d'explosion, ne jamais brûler ou incinérer le bloc-piles d'un outil, même s'il est endommagée, mort ou complètement déchargé. Lors de la combustion, les fumées et les matériaux toxiques s'en dégagent.

OPÉRATION DU CHARGEUR 9HC185LT



AVERTISSEMENT: pour réduire les risques de blessures et de dommages matériels utiliser uniquement un câble fourni. Dans le cas de perte ou de dommage du câble contacter le centre de service Rupes.

Correspondence between Voltage and plugs	
Tension	Type de fiche
100-130V	Type A
220-240V	Type C (CEE 7/17) Type G Type I



AVERTISSEMENT: avant de connecter le câble à la prise électrique vérifier si la tension de la prise électrique coïncide avec la tension spécifiée dans l'étiquette du chargeur de la batterie Li-ION 9HC185LT.



AVERTISSEMENT: charger le bloc-piles Rupes Li-ION 9HB185LT uniquement dans le chargeur de batterie RUPES 9HC185LT pour 2 batteries de lithium-ions de 18V. D'autres types de batteries peuvent causer des blessures et des dommages. La batterie et la charge de cet outil n'est pas compatible avec les systèmes NiCd or NiMH.

Quand charger

Charger l'outil de batterie lorsque cela est pratique pour votre travail. Le bloc-piles de l'outil hybride 18V de Rupes ne développe pas de «mémoire» lorsqu'il est chargé après seulement une décharge partielle. Il n'est pas nécessaire de décharger le bloc-piles de l'outil avant de le placer sur le chargeur.

Utilisez l'indication du levier LED sur la batterie Li-ION 18V 9HB185LT pour déterminer quand la charger.

- Quatre leds: de 100 à 75 % de charge des batteries
- Trois leds: de 75 à 50% de charge des batteries
- Deux leds: de 50 à 25 % de charge des batteries
- Une led: de 25 à 0% de charge des batteries
- Une led clignotante: 0 % de charge batterie: l'outil ne démarre pas.

Comment charger

Brancher le chargeur dans la prise d'alimentation: le feu vert sera fermement allumé (en alerte). Placer la batterie dans le siège en le faisant glisser du haut : la lumière rouge fermement allumée (la batterie se recharge).

Lorsque deux batteries sont insérées en même temps, le chargeur commencera à charger la batterie avec une charge résiduelle plus élevée.

Une fois la première batterie chargée, le chargeur de batterie commencera à charger la seconde batterie.

Une batterie complètement déchargée à une température interne dans la plage normale se charge en 50 minutes.

Après la charge est terminée, le feu vert sera fermement allumé Le chargeur maintiendra la batterie complètement chargée si elle est laissée sur le chargeur. Si le voyant rouge clignote, la batterie est endommagée: contacter un centre de service Rupes.

MAINTENANCE ET ENTRETIEN



AVERTISSEMENT: pour réduire le risque de blessure, débrancher toujours le chargeur avant d'effectuer toute opération de maintenance. Ne jamais démonter la batterie, l'outil ou le chargeur. Contacter un centre de service Rupes pour toutes les réparations (voir «GARANTIE Rupes»).

Pour réduire le risque de blessures et de dommages, ne jamais plonger votre batterie, l'outil ou le chargeur dans un liquide ou permettre au liquide de circuler à l'intérieur.

Nettoyage: Nettoyer la poussière et les débris des événements du chargeur et des contacts électriques en soufflant légèrement avec de l'air comprimé ; porter un masque anti-poussière approprié en prenant compte du type de matériau qui a été travaillé. Utiliser uniquement une solution de savon doux sur un chiffon humide pour nettoyer l'outil de la batterie et le chargeur, tenir à l'écart de tous les contacts électriques. D'autres produits de nettoyage peuvent contenir des produits chimiques qui pourraient causer des dommages à la matière plastique et d'autres parties isolées. Certains d'entre eux comprennent l'essence, la térébenthine, le diluant pour vernis, les solvants de nettoyage chlorés, l'ammoniac et les détergents ménagers contenant de l'ammoniac. Ne pas utiliser de solvants inflammables ou combustibles (se référer aux instructions précédentes) autour du bloc-piles 9HB185LT et le chargeur 9HC185LT.

Entreposage: Entreposer le chargeur de la batterie à température ambiante loin de l'humidité. Ne pas entreposer dans des endroits humides où la corrosion des bornes peut se produire.

En règle générale, il est préférable de débrancher le chargeur de batterie et retirer le bloc-piles quand il n'est pas utilisé. Aucun dommage de la batterie ne se produira, cependant, si le bloc-piles est branché dans le chargeur.

Réparations: Le chargeur de batterie RUPES 9HC185LT pour 2 batteries de lithium-ions de 18V ne contient pas des pièces dont l'utilisateur peut s'occuper.

DEMARRAGE IMPOSSIBLE

La machine est utilisée avec une alimentation électrique:

- s'assurer que les broches de la fiche du cordon soient bien en contact dans la sortie;
- vérifier si le courant est présent dans la fiche.

En outre, vérifier les fusibles grillés ou disjoncteurs ouverts dans la ligne.

Élimination du chargeur de batterie RUPES 9HC185LT pour 2 batteries de lithium-ions de 18V

Toujours disposer de votre batterie 9HB185LT et du chargeur 9HC185LT conformément aux réglementations fédérales, étatiques et locales. Contacter une agence de recyclage dans votre région pour le recyclage des emplacements.

ÉLIMINATION (DIRECTIVE DEEE)



Pour les pays de la UE uniquement: conformément à la directive européenne sur les déchets d'équipements électriques et électroniques et sa mise en œuvre conformément aux réglementations nationales, les équipements électriques doivent être collectés séparément, afin d'être recyclés dans le respect de l'environnement. Le produit, lorsqu'il arrive en fin de vie, ne doit pas être dispersé dans l'environnement ni jeté avec les ordures ménagères. Il doit être amené dans un centre de tri agréé pour être éliminé (contacter les autorités locales pour savoir où éliminer le produit conformément à la loi). L'élimination correcte du produit contribue à la santé et à la préservation de l'environnement. L'élimination illégale du produit entraînera des sanctions à l'encontre des contrevenants.

Enoncé de conformité de la FCC

REMARQUE IMPORTANTE: A la suite d'essais, cet appareil est conforme aux limites d'un appareil numérique de classe A, selon la section 15 des règlements de la FCC. Ces limites visent à offrir une protection raisonnable contre les interférences nocives lorsque le dispositif est utilisé dans un milieu commercial. Cet appareil génère, utilise et peut émettre des radiofréquences et, s'il n'est pas installé ou utilisé conformément aux directives du présent manuel d'utilisation, peut interférer avec les communications radio. L'utilisation de cet appareil dans une zone résidentielle est susceptible de causer des interférences nuisibles que l'utilisateur sera tenu de corriger à ses frais.

REMARQUE: Les changements ou les modifications qui ne sont pas expressément approuvés par le responsable de la conformité peuvent annuler l'autorisation de l'utilisateur d'utiliser le matériel.

DÉCLARATION UE DE CONFORMITÉ

Nous déclarons sous notre responsabilité que le présent dispositif ici représenté est en conformité avec les directives:

2014/35/EU, 2014/30/EU, 2011/65/EU; Les tests ont été effectués conformément à la norme :

EN 60335-1:2012 + A11:2014 + A13:2017 + A1:2019 + A14:2019 + A2:2019 + A15:2021;

EN 60335-2-29:2021 + A1:2021; EN 55014-1:2017 + A11:2020;

EN IEC 61000-3-2:2019 + A1:2021;

EN 61000-3-3:2013 + A1:2019; EN 55014-2:2015;

EN 62233:2008 + AC:2008; EN IEC 63000:2018.

Vermezzo con Zelo (MI), 30/04/2023

Fichier technique à:
RUPES S.p.A.

Via Marconi, 3/A - Loc. Vermezzo
20071 - Vermezzo con Zelo (MI) - Italie

RUPES[®] S.p.A. a socio unico
Thé/President
G. Valentini

GARANTIE

En conformité avec les réglementations en vigueur et soumis aux conditions les plus favorables pouvant s'appliquer dans les différents pays, les outils professionnels **RUPES** sont fournis avec une garantie de douze mois contre les défauts de fabrication à compter de la date d'achat. Seuls les accessoires et pièces d'origine **RUPES** doivent être utilisés avec les outils **RUPES**. **RUPES** n'est pas responsable des dommages ou des accidents causés par le non-respect de cette règle. La garantie sera annulée si des pièces non originales sont utilisées. Les dommages dus à l'usure naturelle, à la surcharge, à un entretien défectueux et à l'utilisation d'un outil différent de celui spécifié dans le guide de l'utilisateur ne sont pas couverts par cette garantie. Un outil qui a été prouvé défectueux doit être livré à un centre de service **RUPES** agréé avec sa certification de garantie dûment remplie et son document d'achat. La garantie sera annulée si l'outil doit être livré démonté ou altéré. Cette garantie n'implique en aucun cas le remplacement de l'outil. **RUPES S.p.A.** se réserve le droit d'apporter toute modification ou changement conceptuel à ses produits sans avis préalable. **RUPES** se décharge de toute responsabilité en cas d'erreur d'impression. Ce document remplace tous les précédents.

EXPLICACIÓN DE LA PALABRA DE ADVERTENCIA

 **ADVERTENCIA:** Indica una situación potencialmente peligrosa que, de no evitarse, podría provocar la muerte o lesiones personales y/o daños a la propiedad.





 **PRECAUCIÓN:** Indica una situación de riesgo potencial que, de no evitarse, puede causar lesiones moderadas o leves y/o daños materiales.

 **AVISO:** Indica una situación potencialmente peligrosa que, de no evitarse, puede causar daños a la propiedad.

USO PREVISTO

Este cargador de batería 9HC185LT de iones de litio de Rupes 18 V está diseñado únicamente para cargar el conjunto de batería de iones de litio 9HB185LT de Rupes 18 V. Se espera que todos los usuarios se formen completamente en la operación segura del cargador. Rupes no ha realizado ninguna evaluación para ninguna otra aplicación y puede llevar a una condición insegura. Esta unidad de energía está destinada a ser colocada correctamente en una posición de montaje en el suelo. **No trate de cargar baterías no recargables.**

Resumen de las etiquetas del dispositivo que contienen información de seguridad

	ADVERTENCIA: Para reducir el riesgo de lesiones, el usuario debe leer el manual de instrucciones	Hz	Hertz
W	Vatio	A	Ampere
V ~	Voltios de Corriente Alterna		Solo para Uso Interior
V —	Voltios de Corriente Continua	BFP	Indicación de Protección de Retroalimentación
	Aislamiento Doble (Clase II)		Fusible



ADVERTENCIA

- El dispositivo no debe ser utilizado por personas (incluidos niños) con facultades mentales, sensoriales o físicas reducidas, o sin experiencia ni conocimiento, a menos que hayan sido supervisados o después de haber recibido instrucciones sobre el manejo seguro del aparato y haber entendido los peligros inherentes al mismo. Los niños no deben jugar con el aparato. La limpieza y el mantenimiento que corresponde efectuar al usuario no deben ser realizados por niños sin supervisión.
- **Para reducir el riesgo de lesiones, cargue el conjunto de batería 9HB185LT de iones de litio de Rupes 18 V solo en su cargador de batería 9HC185LT de iones de litio de Rupes 18 V.** Otros tipos de cargadores pueden causar lesiones personales o daños. La herramienta de la batería y el cargador no son compatibles con sistemas NiCd. No conecte una herramienta de baterías a un enchufe de fuente de alimentación o al encendedor de cigarrillos del vehículo. La herramienta de la batería se desactivará o dañado de forma permanente.
- **Evitar ambientes peligrosos.** No cargue la herramienta de baterías bajo la lluvia, la nieve, o en lugares húmedos o mojados. No utilice la herramienta de batería o el cargador en presencia de una atmósfera explosiva (emanaciones gaseosas, polvo o materiales inflamables), porque se pueden generar chispas al insertar o extraer la fuente de alimentación, lo que puede causar un incendio.
- **Cargue en un área bien ventilada.** No bloquee las salidas del cargador. Manténgalas limpias para permitir una ventilación adecuada. No permita que fumen o que haya llamas encendidas cerca de la herramienta de baterías durante la carga. Los gases emanados pueden explotar.
- **Mantener el cable del cargador.** Al desconectar el cargador, tire del enchufe y no del cable para reducir el riesgo de daños al enchufe eléctrico y al cable. Nunca tire el cargador por el cable. Proteja el cable del calor, el aceite y los bordes afilados. Asegúrese que el cable no sea pisado, ni se tropiece con él o esté sometido a daños o estrés. No utilice el cargador con cable o enchufe dañado. Si tiene un cable dañado reemplácelo inmediatamente.
- **No utilice un cable de extensión a menos que sea absolutamente necesario.** El uso de un cable de extensión inadecuado, dañado o de manera incorrecta podría resultar en riesgo de incendio y descarga eléctrica. Si es necesario utilizar un cable de extensión, conecte el cargador a un cable de extensión de calibre 16 o mayor que esté debidamente conectado con los pernos que sean del mismo número, tamaño y forma que los pernos de la fuente de alimentación. Asegúrese de que el cable de extensión esté en buenas condiciones eléctricas.
- **El cargador tiene una capacidad de 100-240 Volt AC.** Para datos técnicos consulte la etiqueta del Cargador de Batería Li-ION 9HC185LT Rupes. El cargador debe enchufarse en un receptáculo apropiado.
- **Desconecte el cargador cuando no esté en uso.** Retire la herramienta de baterías del cargador desenchufado.
- **Para reducir el riesgo de descarga eléctrica,** siempre desconecte el cargador antes de la limpieza o el mantenimiento. Use un Interruptor de Circuito de Falla a Tierra (GFCI) para reducir el riesgo de descargas.
- **No quemar o incinerar el paquete de baterías de la herramienta.** El paquete de baterías puede explotar, causar lesiones o daños a las personas. Se generan vapores y materiales tóxicos cuando se quema el paquete de baterías.
- **No aplaste, deje caer ni dañe el paquete de baterías de la herramienta.** No utilice una batería de herramientas o cargador que haya recibido un golpe fuerte, se ha caído, ha sido aplastado o dañado de alguna manera (por ejemplo, atravesado por un clavo,

golpeado con un martillo, pisado).

- **No desmontar.** Un montaje incorrecto puede provocar el riesgo de descarga eléctrica, incendio o exposición a productos químicos de la batería.. Si está dañado, llévelo a un centro de servicio Rupes.
- **Los químicos de la batería causan quemaduras graves.** Nunca permita el contacto con la piel, los ojos o la boca. Si un paquete de baterías de la herramienta dañada vierte productos químicos, utilice guantes de goma o de neopreno para eliminarlos. Si la piel está expuesta a los fluidos de la batería, lavar con agua y jabón y enjuagar con vinagre. Si los ojos están expuestos a los productos químicos de la batería, lave inmediatamente con agua durante 20 minutos y busque atención médica. Retire y deseche la ropa contaminada.
- **No provoque un cortocircuito.** Un paquete de baterías de la herramientas que funciona con baterías hará corto circuito si un objeto metálico hace conexión entre los contactos positivo y negativo del paquete de baterías de la herramienta. No coloque una herramienta funciona con baterías cerca de algo que pueda provocar un corto circuito, tales como monedas, llaves o clavos. Un corto circuito en la herramienta que funciona con baterías puede causar incendios y lesiones personales.
- **Almacene la herramienta que funciona con baterías y el cargador en un lugar fresco y seco.** No guarde el paquete de herramientas de la batería en lugares donde las temperaturas pueden superar los 50°C (120°F), tales como bajo la luz directa del sol, un vehículo o construcción metálica durante el verano.

LEA Y CONSERVE TODAS LAS INSTRUCCIONES PARA REFERENCIA EN EL FUTURO

DESCRIPCION FUNCIONAL

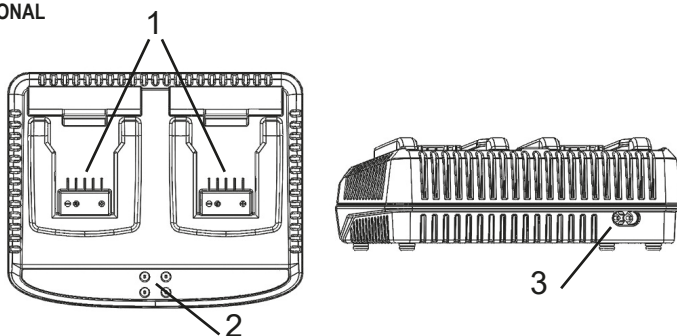

Especificación		
Pieza	Descripción	Función
1	Lugares de la Recarga	Lugares para la recarga de baterías
2	Panel de control del cargador	Muestra el estado de la carga
3	Enchufe	Enchufe de conexión del cable eléctrico

PANEL DE CONTROL DEL CARGADOR

LED verde intermitente:
Protección contra sobrecalentamiento y
pausa de la carga

LED ROJO parpadeando:
Batería dañada y carga interrumpida

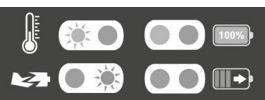

LED VERDE encendido:
Carga completada o en
espera

LED ROJO encendido:
Carga en progreso

ESPECIFICACIONES TÉCNICAS

⚠ ADVERTENCIA: para datos técnicos consulte la etiqueta de la Fuente de Alimentación 9HC185LT.

TIPO	Cargador 9HC185LT
Voltios de Entrada (VAC)	100-240
Frecuencia de Entrada (Hz)	50/60
Potencia/Energía (W)	150
Tiempo de carga (con 9HB185LT)	50 min ± 5%
Voltios de Salida (VDC)	18
Amperios de Salida (A)	6

 **ADVERTENCIA:** para reducir el riesgo de lesiones o explosión, nunca queme o incinere la fuente de alimentación de la herramienta incluso si está dañado o inutilizado. Si se quema, se generan humos y materiales tóxicos.

FUNCIONAMIENTO DEL CARGADOR 9HC185LT

 **ADVERTENCIA:** para reducir el riesgo de lesiones y daños materiales use solo el cable proporcionado. En caso de pérdida o daño del cable póngase en contacto con un centro de servicio Rupes.

Correspondencia entre voltaje y enchufes	
Voltaje	Tipo de Enchufe
100-130V	Tipo A
220-240V	Tipo C (CEE 7/17) Tipo G Tipo I

 **ADVERTENCIA:** antes de conectar el cable a la toma de corriente, compruebe si el voltaje de la toma de corriente coincide con el Voltaje especificado en la etiqueta del Cargador de Batería Li-ION 9HC185LT.

 **ADVERTENCIA:** cargue el paquete de Baterías Li-ION 9HB185LT Rupes solo en el cargador de doble puerto para baterías de iones de litio 18V RUPES 9HC185LT. Otros tipos de baterías pueden causar lesiones personales o daños. La batería de esta herramienta y el cargador no son compatibles con sistemas NiCd o NiMH.

Cuándo cargar

Cargar la herramienta de baterías cuando lo estime conveniente para usted y para su trabajo. El paquete de Baterías de la herramienta Híbrida 18V Rupes no desarrolla "memoria" cuando se carga después de sólo una descarga parcial.

No es necesario agotar la carga del paquete de herramientas de la batería antes de colocarlo en el cargador.

Utilice la indicación led de nivel del conjunto de batería 9HB185LT de iones de litio de Rupes 18V para determinar cuándo cargarla:

- Cuatro leds: del 100% al 75% de carga de las baterías
- Tres leds: del 75% al 50% de carga de las baterías
- Dos leds: del 50% al 25% de carga de las baterías
- Un led: del 25% al 0% de carga de las baterías
- Un led parpadeando: 0% de carga de la batería: la herramienta no se pone en marcha.

Cómo cargar

Enchufe el cargador a la toma de corriente: la luz verde se encenderá firmemente (modo de espera). Coloque la batería en su lugar deslizándolo desde la parte superior: la luz roja se enciende con firmeza (la batería se está cargando).

Cuando se insertan dos paquetes de baterías al mismo tiempo, el cargador comienza a cargar el paquete de baterías con la carga residual más alta.

Una vez cargado el primer paquete de baterías, el cargador de baterías comienza a cargar el segundo paquete de baterías.

Una batería totalmente descargada con una temperatura interna en el rango normal se carga en 50 minutos.

Después de completarse la carga, la luz verde se enciende con firmeza. El cargador mantendrá la batería completamente cargada si se deja en el cargador. Si la luz roja parpadea, la batería está dañada: póngase en contacto con un centro de servicio Rupes.

Mantenimiento y almacenamiento

 **ADVERTENCIA:** para reducir el riesgo de lesiones, siempre desconecte el cargador antes de realizar cualquier trabajo de mantenimiento. Nunca desmonte el paquete de baterías, la herramienta o el cargador. Contacte un centro de servicio Rupes para todas las reparaciones (consulte la "GARANTÍA Rupes").

Para reducir el riesgo de lesiones y daños, no sumerja nunca el paquete de baterías, la herramienta o el cargador en líquido ni permita que un líquido fluya dentro de ellos.

Limpieza: Limpiar el polvo y la suciedad de las rejillas de ventilación del cargador y los contactos eléctricos soplando suavemente con aire comprimido; usando la máscara de polvo adecuada teniendo la consideración del tipo de material que se ha trabajado. Sólo use una solución de jabón suave en un paño húmedo para limpiar la herramienta de la batería y el cargador, manténgase alejado de todos los contactos eléctricos. Otros limpiadores pueden contener productos químicos que pueden dañar las partes plásticas y otras partes aislantes. Algunos de estos incluyen la gasolina, aguarrás, diluyente de laca, solventes de limpieza clorados, amoníaco, y detergentes domésticos que contengan amoníaco. No utilice solventes inflamables o combustibles (consulte las instrucciones anteriores) alrededor del paquete de baterías 9HB185LT y el cargador 9HC185LT.

Almacenamiento: Almacene el cargador de la batería en una habitación a temperatura ambiente lejos de la humedad. No almacenar en lugares húmedos donde se puede producir corrosión de los terminales. Como práctica general, es mejor no desconectar el cargador de la batería y retirar el paquete de baterías cuando no esté en uso. Sin embargo, no se producirá ningún daño de la batería, si ésta se deja enchufada al cargador.

Reparaciones: El cargador de doble puerto para baterías de iones de litio 18V RUPES 9HC185LT no tiene piezas reparables.

FALLO EN EL INICIO

En un caso de fallo en el inicio:

- verifique que las patas del enchufe del cable hagan buen contacto en la salida;
- compruebe si la corriente está presente en el enchufe.

Además, compruebe comprobar si hay fusibles quemados o interruptores de circuito abierto en la línea.

Eliminación del cargador de doble puerto para baterías de iones de litio 18V RUPES 9HC185LT

Siempre deseche el paquete de baterías 9HB185LT y el cargador 9HC185LT de acuerdo con las normas federales, estatales y locales. Póngase en contacto con una agencia de reciclaje en su área para los lugares de disposición de reciclaje.

ELIMINACIÓN (DIRECTIVA RAEE)



Solo para los países de la UE: De acuerdo con la Directiva Europea de Residuos de Aparatos Eléctricos y Electrónicos y su implementación conforme a las normas nacionales, los aparatos eléctricos usados deben ser recogidos por separado para proceder a su reciclaje de manera respetuosa con el medioambiente. El producto, cuando llega al final de su vida útil, no debe ser vertido al medioambiente o desechado como basura doméstica. Debe eliminarse en los centros de reciclaje autorizados (contacte con las autoridades locales para conocer dónde desechar el producto de acuerdo con la ley). La correcta eliminación del producto contribuye a la salud y a la preservación del medioambiente. La eliminación ilegal del producto implica sanciones contra los infractores.

Declaración de cumplimiento de la FCC

NOTA IMPORTANTE: Este equipo ha sido probado y se ha encontrado que cumple con los límites de los dispositivos digitales Clase A, en cumplimiento con la Parte 15 de las reglas de la FCC. Estos límites están diseñados para brindar protección razonable contra la interferencia dañina cuando el equipo se opera en un ambiente comercial. Este equipo genera, usa y puede emitir energía de radiofrecuencia y, de no instalarse y emplearse según lo indica el manual de instrucciones, puede causar interferencia a las comunicaciones por radio. La operación de este equipo en un área residencial probablemente causará interferencia; de ser así, el usuario será responsable de corregir dicha interferencia.

AVISO: Todo cambio o modificación no expresamente aprobado por la parte responsable del cumplimiento puede invalidar la autoridad del usuario para operar el equipo.

DECLARACIÓN UE DE CONFORMIDAD

Declaramos bajo nuestra responsabilidad que el cargador representado está en conformidad con las normas:

2014/35/EU, 2014/30/EU, 2011/65/EU; las pruebas se han llevado a cabo según la norma:

EN 60335-1:2012 + A11:2014 + A13:2017 + A1:2019 + A14:2019 + A2:2019 + A15:2021;

EN 60335-2-29:2021 + A1:2021;

EN 55014-1:2017 + A11:2020;

EN IEC 61000-3-2:2019 + A1:2021;

EN 61000-3-3:2013 + A1:2019;

EN 55014-2:2015;

EN 62233:2008 + AC:2008;

EN IEC 63000:2018.

Vermezzo con Zelo (MI), 30/04/2023

Expediente técnico en:

RUPES S.p.A.

Via Marconi, 3/A - Loc. Vermezzo
20071 - Vermezzo con Zelo (MI) - Italy

RUPES[®] S.p.A. a socio unico
The President
G. Valentini

GARANTÍA

En cumplimiento de la normativa actual vigente y sujeta a las condiciones más favorables que puedan aplicarse en diferentes países, las herramientas profesionales **RUPES** se suministran con una garantía de 12 meses contra defectos de fabricación a partir de la fecha de compra. Solo deben utilizarse piezas y accesorios originales **RUPES** con las herramientas **RUPES**. **RUPES** no se hace responsable de ningún daño o accidente causado por el incumplimiento de esta norma y la garantía quedará anulada si se usan piezas no originales. Los daños causados por el desgaste y deterioro natural, sobrecarga, un mantenimiento defectuoso y un uso de la herramienta diferente del especificado en la guía del usuario no están cubiertos por esta garantía. Una herramienta que se haya demostrado defectuosa debe entregarse a un centro de servicio autorizado de **RUPES** junto con su certificado de garantía cumplimentado en su totalidad y el documento de compra. La garantía será nula si la herramienta se entrega desmontada o manipulada. Esta garantía no implica en modo alguno la sustitución de la herramienta. **RUPES** SpA se reserva el derecho de realizar cambios en el diseño o en las especificaciones de sus productos sin aviso adicional. **RUPES** declina toda responsabilidad por cualquier posible error de impresión. Este documento sustituye a todos los anteriormente impresos.

RUPES S.p.A.

Via Marconi, 3/A - Loc. Vermezzo
20071 Vermezzo con Zelo (MI) - Italy
Tel. +39 02 946941 - Fax +39 02 94941040
info_rupes@rupes.it - www.rupes.com

Registered Office:
Viale Bianca Maria, 13 - 20122 MILANO – ITALY